



positioning
patients for life.®

GUÍA DEL PRODUCTO Y MANUAL DEL USUARIO

RT-4543C y RT-4546C

ArmShuttle™ y ArmShuttle™ Elite





EC	REP	Advena Limited Tower Business Centre, 2nd Flr Tower Street, Swatar, BKR 4013 Malta		Fabricado en EE. UU. por: Qfix 440 Church Rd, Avondale, Pennsylvania, USA +1 610-268-0585 www.Qfix.com
----	-----	---	---	---

Armshuttle, Quest y Access son marcas comerciales de Qfix.

Clorox® es una marca comercial registrada de The Clorox Company.

Cidex® es una marca comercial registrada de Johnson & Johnson.

ÍNDICE

PRECAUCIONES GENERALES.....	4
ENUNCIADOS DE ADVERTENCIA	4
INCIDENTES GRAVES.....	4
ETIQUETAS Y DESCRIPCIONES DE ADVERTENCIAS	4
USO PREVISTO.....	5
INSTRUCCIONES DE USO.....	6
MANTENIMIENTO	7
LIMPIEZA DEL SISTEMA.....	7
DESINFECCIÓN DEL SISTEMA.....	7
LISTA DE COMPONENTES	8
HOJA DE PREPARACIÓN	9
RT-4543C & RT-4546C ARMSHUTTLE™ Y ARMSHUTTLE™ ELITE.....	9

PRECAUCIONES GENERALES

ENUNCIADOS DE ADVERTENCIA

¡ ADVERTENCIA ! NO SE PERMITE NINGUNA MODIFICACIÓN DE ESTE EQUIPO. SI CUALQUIER PIEZA DE ESTE DISPOSITIVO EXPERIMENTA UNA CARGA CATASTRÓFICA, PARECE DAÑADA O FUNCIONA INADECUADAMENTE, INTERRUMPA SU USO INMEDIATAMENTE Y PÓNGASE EN CONTACTO CON QFIX EN EL +1 484-720-6054 O EN TECHSUPPORT@QFIX.COM.

¡ ADVERTENCIA ! NO DEJE QUE EL PACIENTE AJUSTE LA POSICIÓN UTILIZANDO LAS ASAS DEL ARMSHUTTLE.

¡ ADVERTENCIA ! NO UTILICE EL ARMSHUTTLE PARA AJUSTAR EL ÁNGULO DE LA SUPERFICIE DEL PACIENTE.

INCIDENTES GRAVES

Notifique cualquier incidente grave (por ejemplo, incidentes que hayan causado o hayan podido causar lesiones graves o la muerte) tanto a Qfix como al organismo competente de su país.

ETIQUETAS Y DESCRIPCIONES DE ADVERTENCIAS

Vaya a Qfix.com para consultar un listado de los símbolos y sus definiciones.

USO PREVISTO

Este dispositivo está indicado para inmovilizar, posicionar y reposicionar a los pacientes que se están sometiendo a radioterapia.

¡ NOTA ! La ley federal de Estados Unidos permite la venta de este dispositivo únicamente a facultativos o bajo prescripción facultativa.

GRUPOS OBJETIVO DE PACIENTES

Pacientes sometidos a radioterapia o procedimientos de obtención de imágenes de diagnóstico.

USUARIOS PREVISTOS

El usuario previsto de los productos es una persona cualificada de acuerdo con los requisitos de la región reglamentaria.

INSTRUCCIONES DE USO



1



2

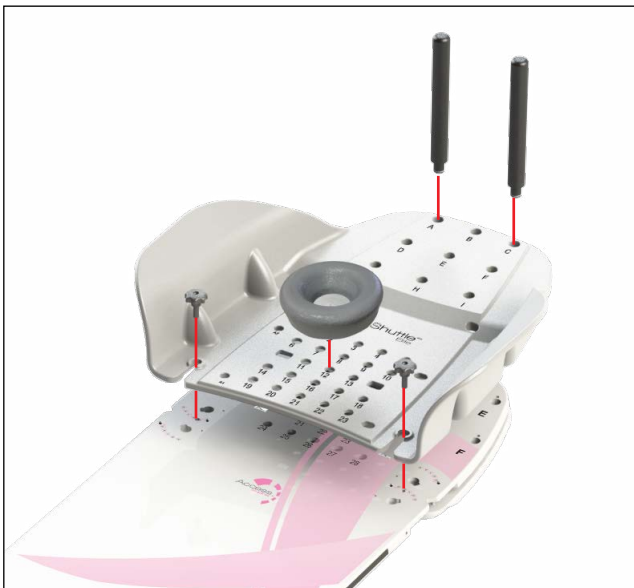

1



2

MANTENIMIENTO

LIMPIEZA DEL SISTEMA

El dispositivo se puede limpiar con una solución limpiadora o desinfectante suave y no abrasiva. Para limpiar, aplique la solución en un paño limpio y frote la superficie. Inspeccione visualmente el dispositivo; si no está limpio, repita los pasos de limpieza anteriores hasta que parezca limpio a simple vista. Utilice un paño limpio humedecido con agua para frotar el dispositivo y eliminar los residuos del agente de limpieza. Para secarlo, frote el dispositivo con un paño limpio y seco. A continuación se enumeran los materiales de limpieza que han sido evaluados y comprobados como adecuados para limpiar el dispositivo.

- Agua
- Jabón y agua

DESINFECCIÓN DEL SISTEMA

Para desinfectar la superficie del dispositivo, consulte las instrucciones específicas del fabricante del producto de limpieza.

- Solución blanqueadora Clorox® al 10 %
- Alcohol isopropílico
- Solución de dialdehído activada al 2,4 % Cidex®

LISTA DE COMPONENTES

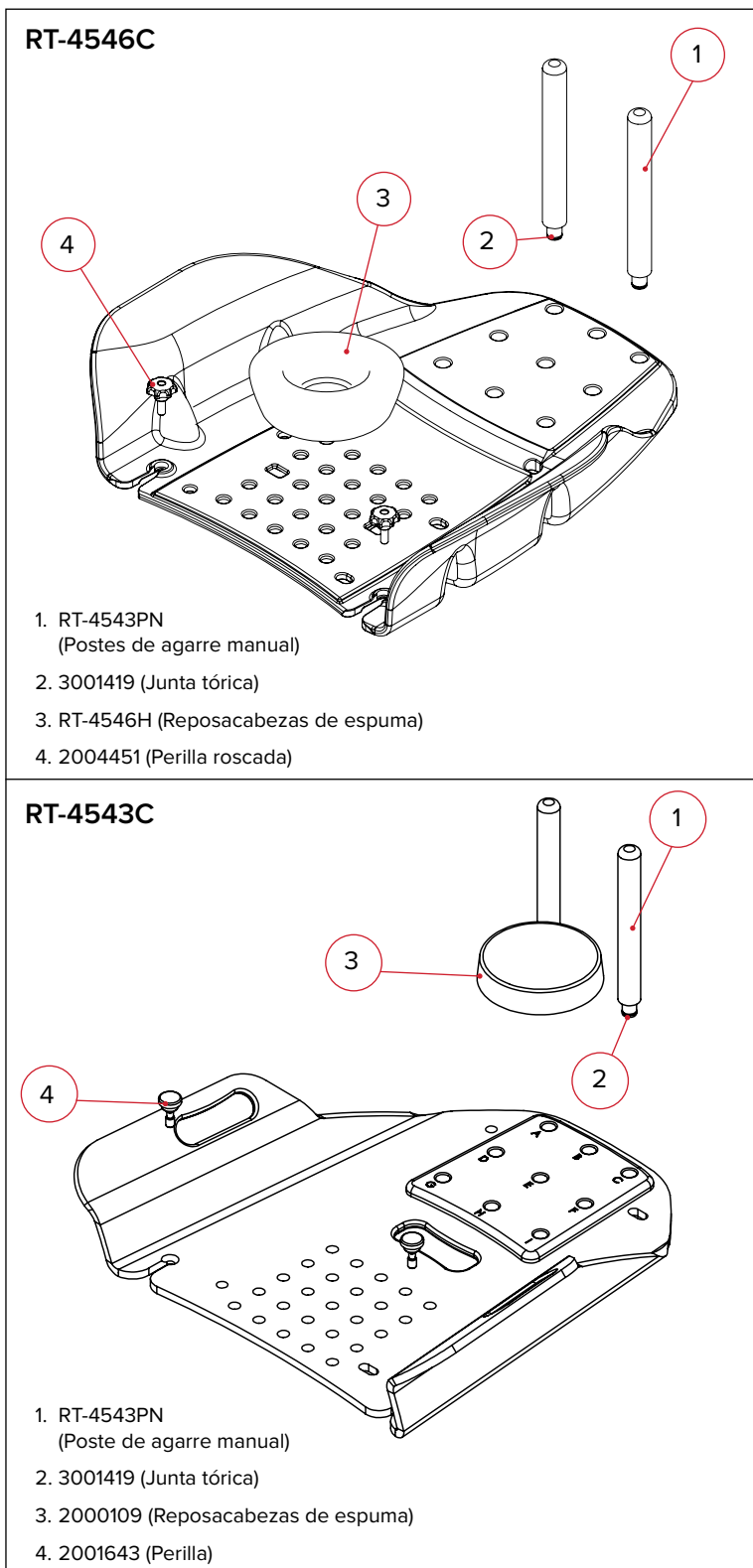

HOJA DE PREPARACIÓN

RT-4543C & RT-4546C ARMSHUTTLE™ Y ARMSHUTTLE™ ELITE

Nombre del paciente:

N.º de ID del paciente: Preparación realizada por:

Médico: Fecha:

Comentarios:

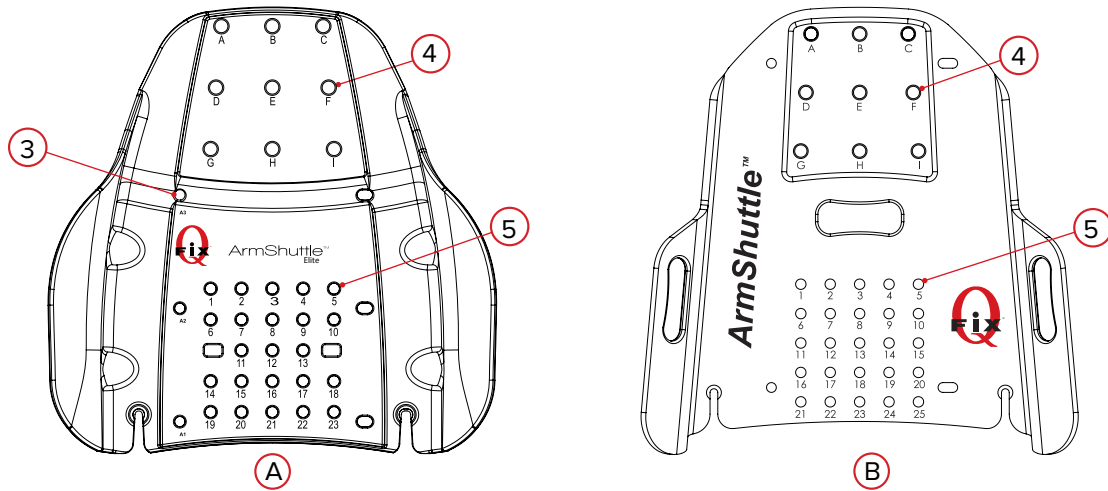



- ArmShuttle utilizado (seleccione una): ArmShuttle Elite con Access™ Supine ArmShuttle con QUEST™ Breastboard
Otro dispositivo: _____
- Ubicación de la(s) barra(s) de posicionamiento en el dispositivo (si corresponde): _____
- Ubicación de la(s) barra(s) de posicionamiento (seleccione las utilizadas) (solo para ArmShuttle Elite):
A1 A2 A3 NO SE UTILIZA NINGUNA
- Ubicación de los soportes de mano (seleccione las utilizadas):
A B C D E F G H I NO SE UTILIZA NINGUNO
- Posición del reposacabezas (número 1–25): _____ Tipo de reposacabezas utilizado: _____

Notas:



440 Church Road
Avondale, PA 19311 USA
www.Qfix.com

 +1 610.268.0585 / 800.526.5247

 +1 610.268.0588 / 800.831.8174

 sales@Qfix.com